

Индивидуальный предприниматель Осипенко Р.Л.

ПРОЕКТ ПЛАНИРОВКИ И МЕЖЕВАНИЯ ТЕРРИТОРИИ

**для объекта «Обеспечение земельных участков инфраструктурой мкр.
Ягкар, Шордор, Шордор-2 в п.г.т. Верхняя Максаковка г. Сыктывкара
(газификация)»**

Том 2. Материалы по обоснованию проекта планировки территории

Заказчик: Муниципальное бюджетное учреждение «Архитектурно-
планировочное бюро»

Индивидуальный предприниматель

Р.Л. Осипенко

Сыктывкар, 2016

СОСТАВ ПРОЕКТА

№ п/п	Наименование документа	Примечание
Том 1	Основная часть (Утверждаемая часть)	
	ТЕКСТОВАЯ ЧАСТЬ	
	Пояснительная записка	
	ГРАФИЧЕСКАЯ ЧАСТЬ	
	Основной чертеж, М 1:2000	Лист 1 – Лист 4
	Схема организации улично-дорожной сети, М 1:2000	Лист 1 – Лист 4
	Схема размещения инженерных сетей и сооружений, М 1:2000	Лист 1 – Лист 4
Том 2	Материалы по обоснованию проекта планировки территории	
	ТЕКСТОВАЯ ЧАСТЬ	
	Пояснительная записка	
	ГРАФИЧЕСКАЯ ЧАСТЬ	
	Схема расположения проектируемой территории в системе планировочной организации территории города Сыктывкара, М 1:10000	Лист 1
	Схема использования и состояния территории в период подготовки проекта планировки территории (опорный план), М 1:2000	Лист 1 – Лист 4
	Разбивочный чертеж красных линий, М 1:2000	Лист 1 – Лист 4
	Схема границ зон с особыми условиями использования территорий, М 1:2000	Лист 1 – Лист 4
Том 3	Проект межевания территории	
	ТЕКСТОВАЯ ЧАСТЬ	
	Пояснительная записка	
	ГРАФИЧЕСКАЯ ЧАСТЬ	
	Чертеж межевания территории, М 1:2000	Лист 1 – Лист 4

СОДЕРЖАНИЕ ТОМА
Материалы по обоснованию проекта планировки территории

№ п/п	Наименование документа	Страница
	Материалы по обоснованию проекта планировки территории	
	Состав проекта	2
	Содержание тома	3
1	ТЕКСТОВАЯ ЧАСТЬ	
	1. Введение	4
	2. Общие сведения о территории	5
	2.1 Природно-климатические условия	5
	3. Анализ современного состояния территории	5
	3.1 Население	6
	3.2 Транспортная инфраструктура	6
	3.3 Инженерная инфраструктура	6
	4. Проектные решения	6
	4.1 Развитие инженерной инфраструктуры	6
2	ГРАФИЧЕСКАЯ ЧАСТЬ	
Лист 1	Схема расположения проектируемой территории в системе планировочной организации территории города Сыктывкара, М 1:10000	
Лист 1 – Лист 4	Схема использования и состояния территории в период подготовки проекта планировки территории (опорный план), М 1:2000	
Лист 1 – Лист 4	Разбивочный чертеж красных линий, М 1:2000	
Лист 1 – Лист 4	Схема границ зон с особыми условиями использования территорий, М 1:2000	

ПОЯСНИТЕЛЬНАЯ ЗАПИСКА

1. Введение

Проект планировки и межевания территории для объекта «Обеспечение земельных участков инфраструктурой мкр. Ягкар, Шордор, Шордор-2 в п.г.т. Верхняя Максаковка г. Сыктывкара (газификация)» разработан по заказу муниципального бюджетного учреждения «Архитектурно-планировочное бюро» МО ГО «Сыктывкар» на основании Постановления администрации МО ГО «Сыктывкар» от 16.10.2015 №10/3325 «О подготовке документации по планировке и межеванию территории для строительства объектов».

Проект планировки территории выполнен в соответствии со следующими законодательными и нормативными документами:

- Градостроительный кодекс РФ;
- Земельный кодекс РФ;
- СНиП 11-04-2003 «Инструкция о порядке разработки, согласования, экспертизы и утверждения градостроительной документации»;
- СП 42.13330.2011. СНиП 2.07.01-89* «Градостроительство. Планировка и застройка городских и сельских поселений»;
- Региональные нормативы градостроительного проектирования (РНГП) для Республики Коми, утв. Приказом министерства архитектуры, строительства и коммунального хозяйства Республики Коми от 29 января 2008 г. N 07-ОД (в ред. Приказа Минархстроя РК от 15.04.2009 N 58-ОД)
- СанПиН 2.2.1/2.1.1.1200-03 «Санитарно-защитные зоны и санитарная классификация предприятий, сооружений и иных объектов», утв. Постановлением Главного государственного санитарного врача РФ от 25.09.2007г. № 74.;
- Материалы Генерального плана МО ГО «Сыктывкар», утвержденные в 2009 году;
- Правила землепользования и застройки МО ГО «Сыктывкар»

Цели и задачи

- 1) Выполнение работ по разработке проекта планировки и межевания территории для объекта «Обеспечение земельных участков инфраструктурой мкр. Ягкар, Шордор, Шордор-2 в п.г.т. Верхняя Максаковка г. Сыктывкара (газификация)».
- 2) Проект планировки – градостроительная документация, разрабатываемая для частей территории поселений.
- 3) Подготовка проекта планировки территории осуществляется в целях выделения земельного участка для размещения объекта «Обеспечение земельных участков

инфраструктурой мкр. Ягкар, Шордор, Шордор-2 в п.г.т. Верхняя Максаковка г.Сыктывкара (газификация)».

2. Общие сведения о территории

Объектом градостроительного планирования является застроенная и незастроенная территория в п.г.т. Верхняя Максаковка (мкр. Ягкар, Шордор, Шордор-2) г.Сыктывкара Республики Коми.

2.1 Природно-климатические условия

Климат района работ континентальный, что подтверждается большой амплитудой колебаний температуры, довольно суровая снежная зима, поздняя прохладная и сравнительно сухая весна, короткое и жаркое лето и влажная прохладная осень. Суровость климата, особенно в зимнее время, усиливается ветрами, которые сопровождаются метелями и снегопадами. Согласно СП 131.13330.2012, характеризуется следующими основными показателями:

средняя годовая температура воздуха	– 0,4 ⁰ С;
абсолютный минимум	– минус 48 ⁰ С;
абсолютный максимум	– плюс 35 ⁰ С;
количество осадков за год	– 560 мм.

Среднемесячные и среднегодовые значения температуры воздуха, ⁰С:

Характеристика	I	II	III	IV	V	VI	VII	VIII	IX	X	XI	XII	ГОД
Средняя	-15,2	-13,2	-5,3	1,5	8,2	14,3	17,2	13,6	7,9	1,0	-6,7	-11,9	1,0

Нормативная глубина сезонного промерзания грунта по СНиП 23-01-99* и «Пособию к СНиП 2.02.01-83*» составляет: для суглинков-1.66 м., для песков-2.02 м.

Сейсмичность района работ – менее 6 баллов (СНиП II-7-81 и ОСР-97).

В геоморфологическом отношении участок расположен на правобережном склоне долины р. Сысола, левом притоке р. Вычегда.

Рельеф площадки относительно ровный, характеризуется абсолютными отметками - (80.7-111.5) по устьям выработок.

3. Анализ современного состояния территории

Проектируемый газопровод расположен:

- на землях населенных пунктов;
- в соответствии с Правилами землепользования и застройки МО ГО «Сыктывкар» (далее – ПЗЗ), утверждёнными Решением Совета МО ГО «Сыктывкар» от 30.04.2010 г. № 31/04-560, в территориальных зонах: Т-2 (зона объектов транспортной инфраструктуры); О-2 (зона учреждений здравоохранения и

социальной защиты); Р-2 (зона лесопарков, городских лесов, зон отдыха); Ж-3 (зона застройки индивидуальными жилыми домами);

3.1 Население

В настоящее время проектируемая территория находится в стадии освоения и строительства жилого индивидуального фонда, численность населения увеличивается по мере увеличения строительства.

3.2 Транспортная инфраструктура

Транспортная связь данной территории с остальными районами города может осуществляться с магистральной дороги общегородского значения Краснозатонский – Ньючим – Яснэг III технической категории, которая обходит город с юго-западной стороны и примыкает к ул. Тракторная.

3.3 Инженерная инфраструктура

В настоящее время инженерная инфраструктура жилых домов представлена централизованными системами сетей электроснабжения, газоснабжения, водоснабжения, водоотведения.

4. Проектные решения

Развитие транспортной инфраструктуры: проезды выполнить с асфальтобетонным покрытием проезжей части, тротуарами, уличным освещением.

Развитие системы инженерной подготовки и озеленения территории: благоустройство территории предполагает асфальтобетонное покрытие всей проезжей части, тротуаров.

4.1 Развитие инженерной инфраструктуры

Технические условия подключения № 78 к газораспределительной сети распределительного газопровода выданы 28.02.2014г. ОАО «Газпром газораспределение Сыктывкар» в г. Сыктывкаре. Присоединение предусмотрено к действующему газопроводу высокого давления $d=225/160$ мм, проложенного для газоснабжения п.г.т. Краснозатонский, п.с.т. Вильтыдор, п.г.т. Верхняя Максаковка в г.Сыктывкаре в районе пересечения ул. Механической и автодороги Сыктывкар – Троицко-Печорск.

Трасса газопровода от точки подключения идет в северо-восточном направлении вдоль автодороги Сыктывкар-Троицко-Печорск, поворачивает на юго-восток, пересекает автодорогу, далее продолжает идти в юго-восточном направлении, поворачивает на юг, идет вдоль автодороги Краснозатонский-Ньючим-Яснэг, поворачивает на восток, пересекает автомобильную дорогу, далее поворачивает на юг и идет вдоль автодороги Краснозатонский-Ньючим-Яснэг, поворачивает на запад, затем на юго-запад, идет вдоль ул. Большой и подходит к проектируемому ГРПБ.

Газоснабжение мкр. Ягкар: от проектируемого ГРПБ трасса газопровода низкого давления идет по 1-й Белоборской, 2-й Белоборской, 3-й Белоборской, 4-й Белоборской, 5-й Белоборской, 6-й Белоборской, 1-й линии, 2-й линии, 3-й линии, 4-й линии, 5-й линии, 6-й линии, 7 линии и закольцовывается с существующим

газопроводом низкого давления в районе пересечения 2-ой линии - ул. 3-я Белоборская и в районе индивидуальных жилых домов №№ 35, 39 по 4 –ой линии. От газопровода низкого давления предусматривается прокладка газопроводов к индивидуальным жилым домам.

Газоснабжение мкр. Шордор, Шордор-2: от проектируемых ГРПБ трасса газопровода низкого давления идет по улицам Большая, Шудалун, Заветная, Пешеходная, Бирюзовая, Вербная, Залесная, Мирная, Тихая, Летняя, Осенняя, Желанная, Заозерная, Родниковая, Морошковый проезд, по дорогам в мкр.Шордор и закольцовывается с существующим газопроводом низкого давления, проложенным вдоль ул. Красноборская, Светлый переулок, ул. Солнечная. От газопровода низкого давления предусматривается прокладка газопроводов к индивидуальным жилым домам.

Проектируемая трасса газопровода пересекает инженерные сети: газопровод высокого давления, газопровод низкого давления, водопровод, канализацию, линии связи, высоковольтные линии электропередач.

Ширина полосы отвода газопровода высокого давления составляет 5 м.

Ширина полосы отвода газопровода низкого давления составляет 4 м.

Протяженность газопровода высокого давления составляет 7997,64 м

Протяженность газопровода низкого давления составляет 23172,59 м



Условные обозначения:

— граница проектируемой территории

Границы:

— граница города Сиктивкара

— планируемая граница города Сиктивкара

Функциональные зоны:

Ж-2 — застройки средне- и малоэтажными жилыми домами

Ж-3 — застройки индивидуальными жилыми домами

ОЖ — общественно-жилого назначения

О-1 — делового, общественного и коммерческого назначения

О-2 — учреждений здравоохранения и социальной защиты

О-3 — объектов высшего и среднего профессионального образования

О-4 — обслуживания объектов, необходимых для осуществления производственной и предпринимательской деятельности (производственно-деловая зона)

П-3 — зона производственно-коммунальных объектов IV-V класса санитарной классификации

Т-1 — объектов инженерной инфраструктуры

Т-2 — объектов транспортной инфраструктуры

Р-1 — парков, скверов, садов, бульваров

Р-2 — лесопарков, городских лесов, зон отдыха

Р-3 — рекреационных объектов

СХ — сельскохозяйственного использования

Пр-1 — прочих городских территорий

Пр-2 — озеленения специального назначения

У-1 — водные объекты

Транспортная инфраструктура:

— проектируемая дорога общего типа регионального значения

— проектируемая дорога общего типа местного значения

— проектируемые магистральные дороги скоростного движения

— магистральные улицы общегородского значения

— магистральные улицы районного значения

— улицы и дороги местного значения



Схема расположения проектируемой территории

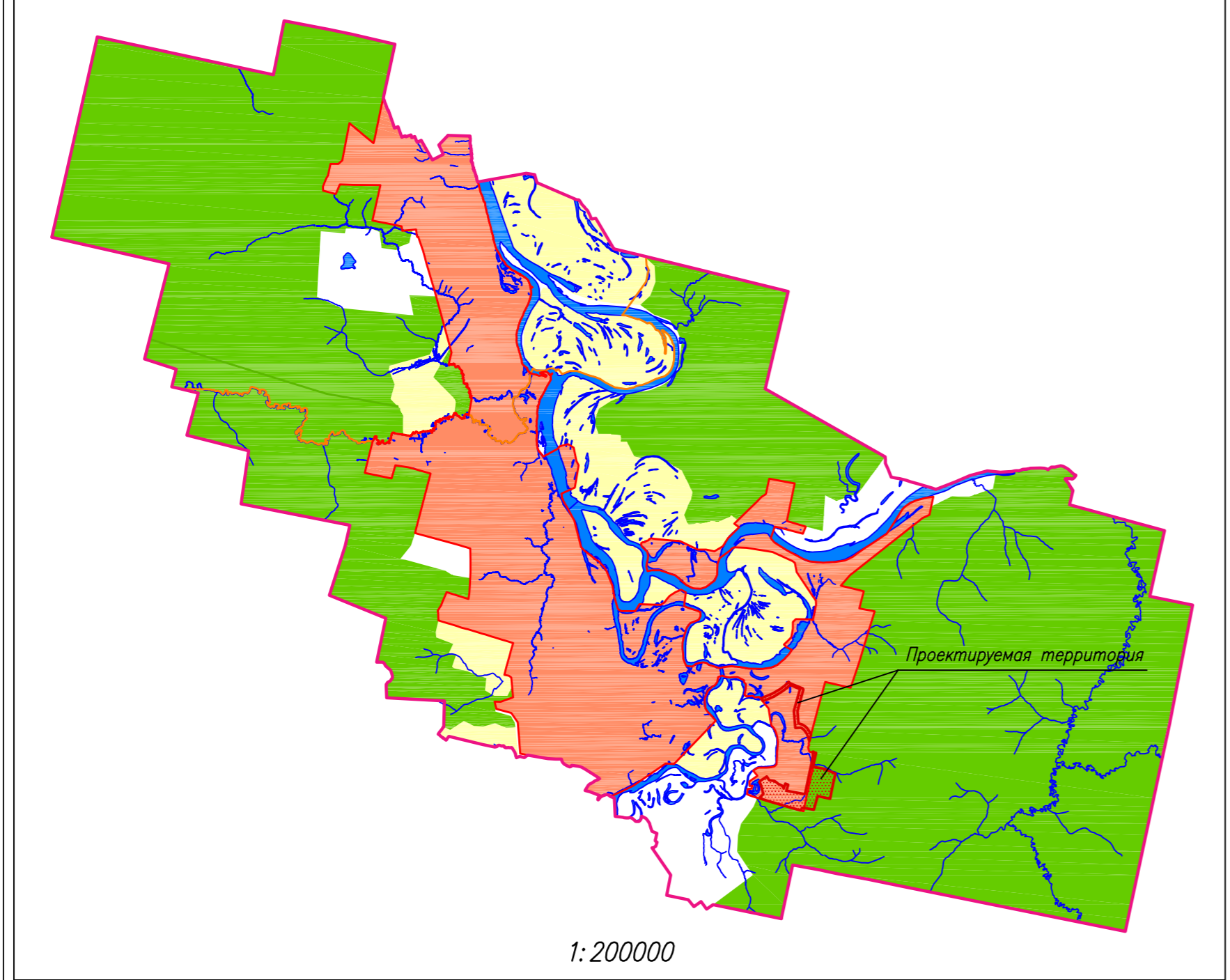

						04/2016		
						Проект планировки и межевания территории для объекта		
Изм.	Колуч.	Лист	Ил. док.	Подп.	Дата	"Обеспечение земельных участков инфраструктурой мкр. Ягкар, Шоргор, Шоргор-2 в п.т. Верхняя Максаковка г. Сиктивкара (газификация)"		
Исполнитель	Осипенко Р.Л.					Материалы по обоснованию проекта планировки территории		
						Стадия	Лист	Листов
						ПП	1	1
						Схема расположения проектируемой территории в системе планировочной организации территории города Сиктивкара 1:10000		
						ИП Осипенко Р.Л.		



Схема расположения проектируемой территории



Условные обозначения

- граница проектируемой территории
- красные линии
- Существующие инженерные сети:**
 - газопровод
 - водопровод
 - канализация
 - ВОЛС
 - ЛЭП высокого напряжения
 - ЛЭП низкого напряжения
- Проектируемые инженерные сети:**
 - газопровод высокого давления
 - газопровод низкого давления
 - узел подключения
- Границы:**
 - граница города Сиктивькара
 - планируемая граница города Сиктивькара
 - граница кадастрового квартала
 - граница существующих земельных участков

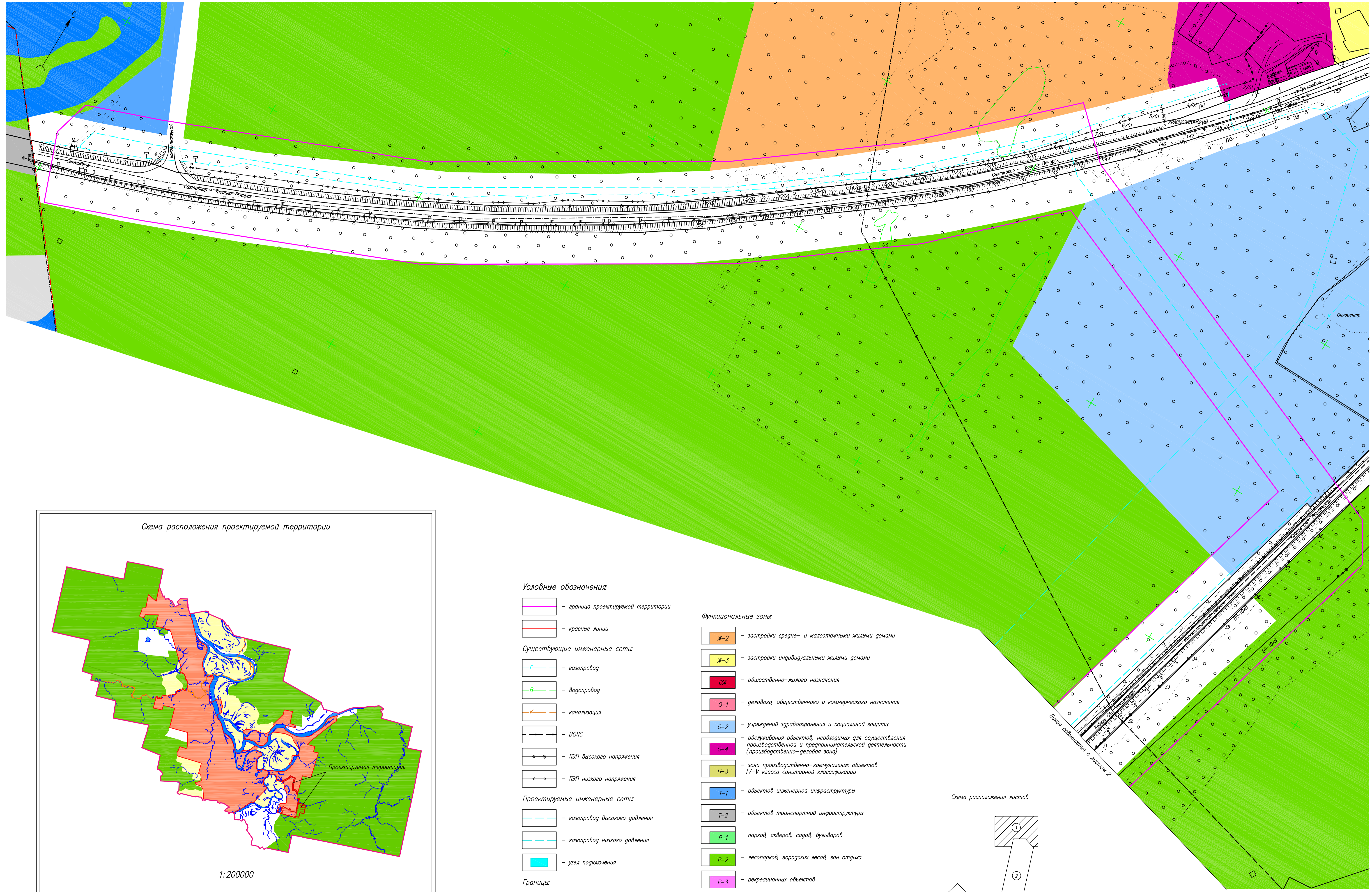
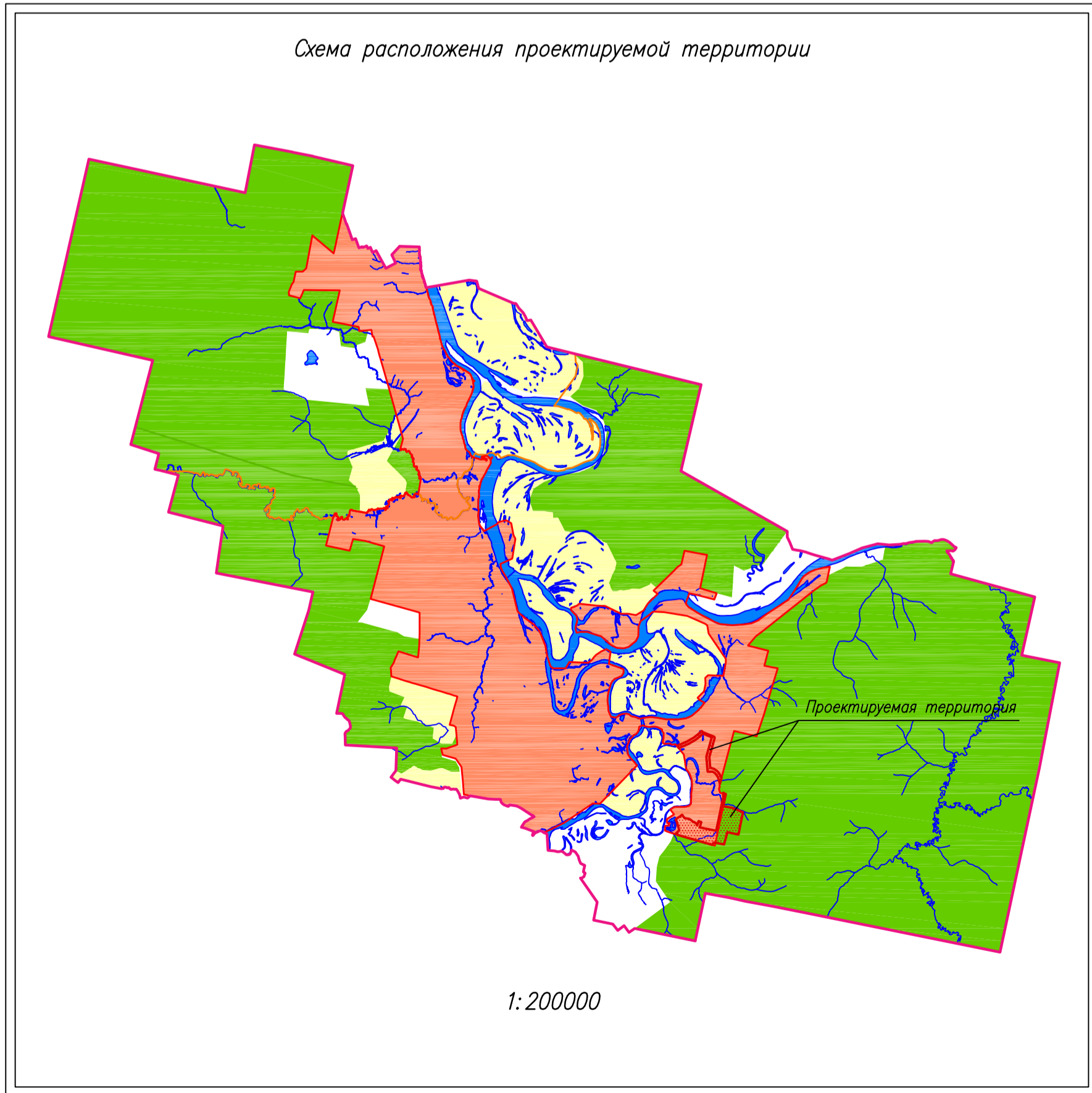
Функциональные зоны:

- Ж-2 - застройки средне- и малоэтажными жилыми домами
- Ж-3 - застройки индивидуальными жилыми домами
- ОЖ - общественно-жилого назначения
- О-1 - делового, общественного и коммерческого назначения
- О-2 - учреждений здравоохранения и социальной защиты
- О-4 - обслуживания объектов, необходимых для осуществления производственной и предпринимательской деятельности (производственно-деловая зона)
- П-3 - зона производственно-коммунальных объектов IV-V класса санитарной классификации
- Т-1 - объектов инженерной инфраструктуры
- Т-2 - объектов транспортной инфраструктуры
- Р-1 - парков, скверов, садов, бульваров
- Р-2 - лесопарков, городских лесов, зон отдыха
- Р-3 - рекреационных объектов
- СХ - сельскохозяйственного использования
- Пр-1 - прочих городских территорий
- Пр-2 - озеленения специального назначения
- В-1 - водные объекты

Схема расположения листов

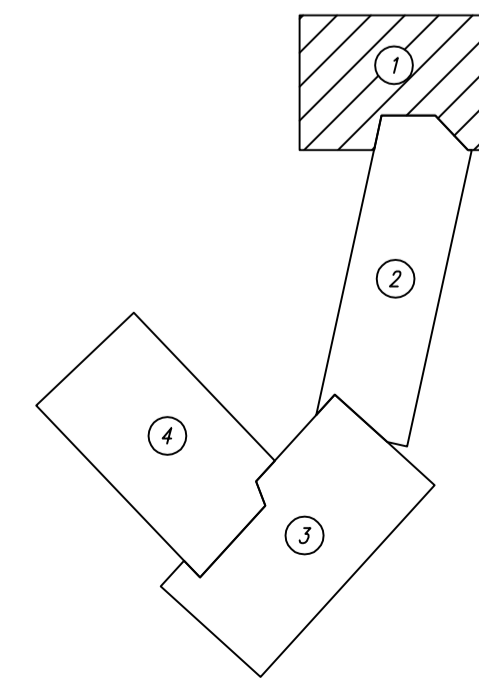

						04/2016		
Имя						Проект планировки и межевания территории для объекта		
Колуч						"Обеспечение земельных участков инфраструктурой мкр. Яекар, Шардор,		
Лист						Шардор-2 в п.г.т. Верхняя Максакюва г. Сиктивькара (газификация)"		
Исполнитель						Материалы по обоснованию проекта планировки территории		
Осипенко Р.Л.						Стария	Лист	Листов
						ПП	1	4
						Схема использования и состояния территории в период подготовки проекта планировки территории (опорный план) 1:2000		
						ИП Осипенко Р.Л.		
						Формат А1		



Условные обозначения:

- граница проектируемой территории
- красные линии
- Существующие инженерные сети:**
- газопровод
- водопровод
- канализация
- ВОЛС
- ЛЭП высокого напряжения
- ЛЭП низкого напряжения

Проектируемые инженерные сети:

- газопровод высокого давления
- газопровод низкого давления
- узел подключения

Границы:

- граница города Сиктивикара
- планируемая граница города Сиктивикара
- граница кадастрового квартала
- граница существующих земельных участков

Функциональные зоны:

- Ж-2 - застройки средне- и малоэтажными жилыми домами
- Ж-3 - застройки индивидуальными жилыми домами
- ОЖ - общественно-жилого назначения
- О-1 - деловая, общественного и коммерческого назначения
- О-2 - учреждений здравоохранения и социальной защиты
- О-3 - обслуживания объектов, необходимых для осуществления производственной и предпринимательской деятельности (производственно-деловая зона)
- П-3 - зона производственно-коммунальных объектов IV-V класса санитарной классификации
- Т-1 - объектов инженерной инфраструктуры
- Т-2 - объектов транспортной инфраструктуры
- Р-1 - парков, скверов, садов, бульваров
- Р-2 - лесопарков, городских лесов, зон отдыха
- Р-3 - рекреационных объектов
- СЖ - сельскохозяйственного использования
- Пр-1 - прочих городских территорий
- Пр-2 - озеленения специального назначения
- В-1 - водные объекты

Схема расположения листов

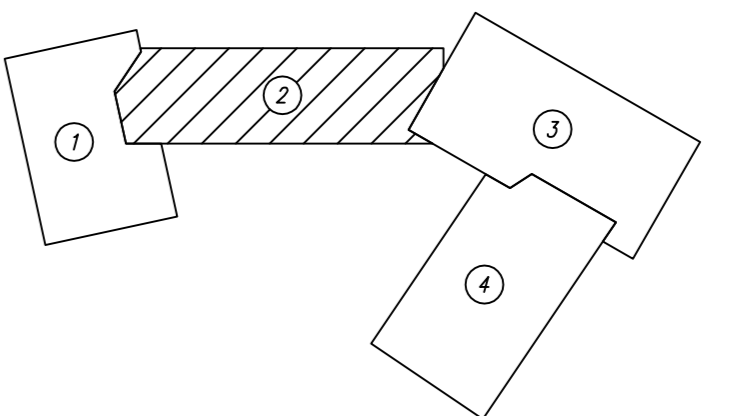

04/2016				
Проект планировки и межевания территории для объекта: "Обеспечение земельных участков инфраструктурой мкр. Шордара-2 в п.г.т. Верхняя Махасювка г. Сиктивикара (газификация)"				
Им. Осипенко Р.Д.	Козыч	Лист N док.	Поп.	Дата
Материалы по обоснованию проекта планировки территории			Стация	Лист
			ПП	2
Схема использования и состояния территории в период подготовки проекта планировки территории (опарный план) 1:2000			Листов	4
				ИП Осипенко Р.Д.

Им. N док. Лист N док. Поп. Дата



Условные обозначения

- граница проектируемой территории
- красные линии
- Существующие инженерные сети**
- газопровод
- водопровод
- канализация
- ВОЛС
- ЛЭП высокого напряжения
- ЛЭП низкого напряжения
- Проектируемые инженерные сети**
- газопровод высокого давления
- газопровод низкого давления
- узел подключения
- Границы**
- граница города Сактыквара
- планируемая граница города Сактыквара
- граница кадастрового квартала
- граница существующих земельных участков

Функциональные зоны

- Ж-2 - застройки средне- и малоэтажными жилыми домами
- Ж-3 - застройки индивидуальными жилыми домами
- ОК - общественно-жилого назначения
- О-1 - делового, общественного и коммерческого назначения
- О-2 - учреждений здравоохранения и социальной защиты
- О-4 - обслуживания объектов, необходимых для осуществления производственной и предпринимательской деятельности (производственно-деловая зона)
- П-3 - зона производственно-коммунальных объектов IV-V класса санитарной классификации
- Т-1 - объектов инженерной инфраструктуры
- Т-2 - объектов транспортной инфраструктуры
- Р-1 - парков, скверов, садов, бульваров
- Р-2 - лесопарков, городских лесов, зон отдыха
- Р-3 - рекреационных объектов
- СК - сельскохозяйственного использования
- Пр-1 - прочих городских территорий
- Пр-2 - озеленения специального назначения
- В-1 - водные объекты

Схема расположения листов

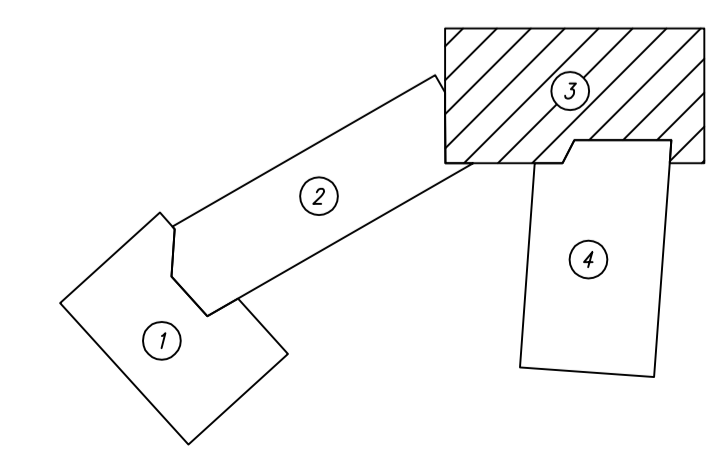

04/2016					
Проект планировки и межевания территории для объекта "Обеспечение земельных участков инфраструктурой мкр. Ягод Шардар-2 в п.г.т. Варяна Максимова в Сактыкваре (вазирлиция)"					
Изм.	Коды	Лист	№ док.	Подп.	Дата
Исполнитель: Осилена Р.П.					
Материалы по обоснованию проекта планировки территории				Страниц	Лист
				ПП	3 4
Схема использования и застройки территории в период подготовки проекта планировки территории (опорный план) 1:2000				ИП Осилена Р.П.	

Лист № 3 из 4
Формат А2

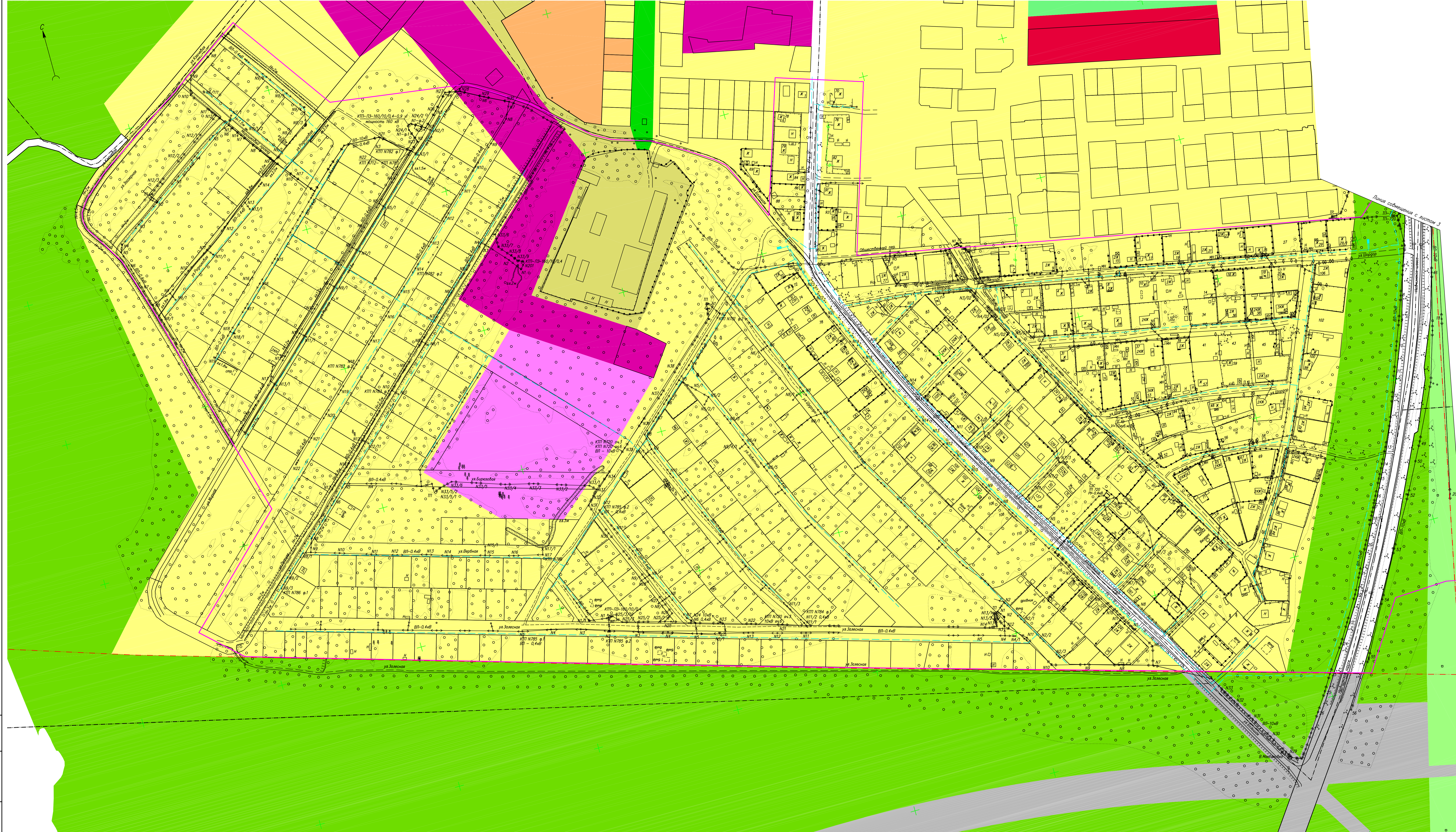

Условные обозначения

- граница проектируемой территории
- красные линии

Существующие инженерные сети

- газопровод
- водопровод
- канализация
- ВОЛС
- ЛЭП высокого напряжения
- ЛЭП низкого напряжения

Проектируемые инженерные сети

- газопровод высокого давления
- газопровод низкого давления
- узел подключения

Границы

- граница города Сиктивикара
- планируемая граница города Сиктивикара
- граница кадастрового квартала
- граница существующих земельных участков

Функциональные зоны

- Ж-2 - застройки средне- и малоэтажными жилыми домами
- Ж-3 - застройки индивидуальными жилыми домами
- ОЖ - общественно-жилого назначения
- О-1 - деловая, общественного и коммерческого назначения
- О-2 - учреждения здравоохранения и социальной защиты
- О-4 - обслуживания объектов, необходимых для осуществления производственной и предпринимательской деятельности (производственно-деловая зона)
- П-3 - зона производственно-коммунальных объектов IV-V класса санитарной классификации
- Т-1 - объектов инженерной инфраструктуры
- Т-2 - объектов транспортной инфраструктуры
- Р-1 - парков, скверов, садов, бульваров
- Р-2 - лесопарков, городских лесов, зон отдыха
- Р-3 - рекреационных объектов
- СХ - сельскохозяйственного использования
- Пр-1 - прочих городских территорий
- Пр-2 - озеленения специального назначения
- В-1 - водные объекты

Схема расположения листов

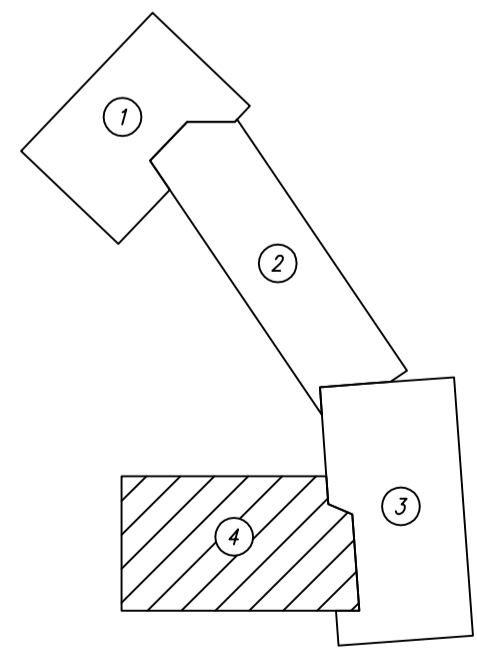

					04/2016				
					Проект планировки и межевания территории для объекта				
					"Обеспечение земельных участков инфраструктурой мкр. Ягод. Шаргород-2 в п.г.т. Варяна Максимова в Сиктивикаре (визуализация)"				
					Исполнитель: Осипенко Р.П.				
					Материалы по обоснованию проекта планировки территории				
					Страница		Лист		Листов
					ПП		4		4
					Схема использования и состояния территории в период подготовки проекта планировки территории (опорный план) 1:2000				
					ИП Осипенко Р.П.				
					Формат А2x				

Лит. № 10000
Лист № 4 из 4
Всего листов 4

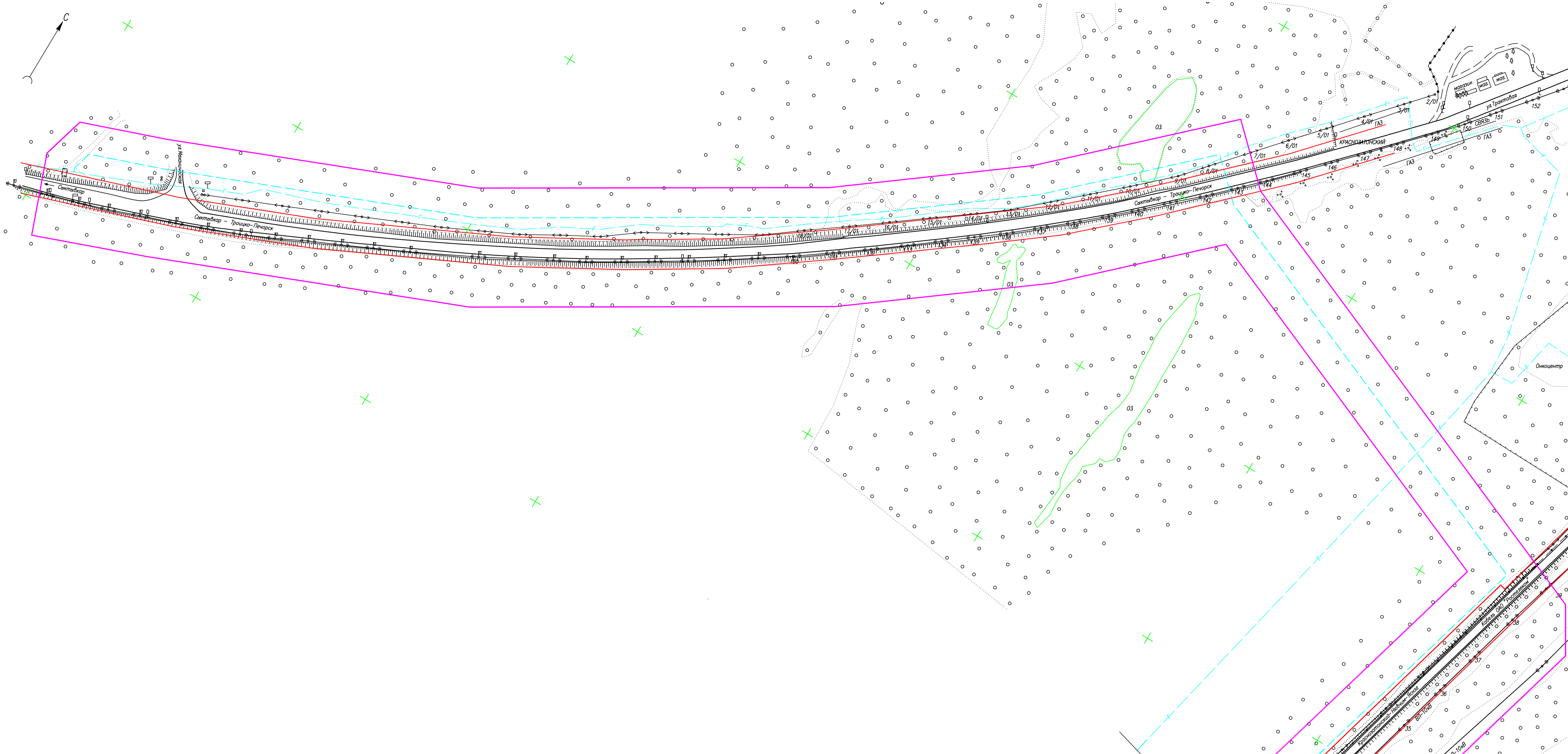

- Условные обозначения:**
- граница проектируемой территории
 - красные линии
- Существующие инженерные сети:**
- газопровод
 - водопровод
 - канализация
 - ВОЛС
 - ЛЭП высокого напряжения
 - ЛЭП низкого напряжения
- Проектируемые инженерные сети:**
- газопровод высокого давления
 - газопровод низкого давления
 - узел подключения

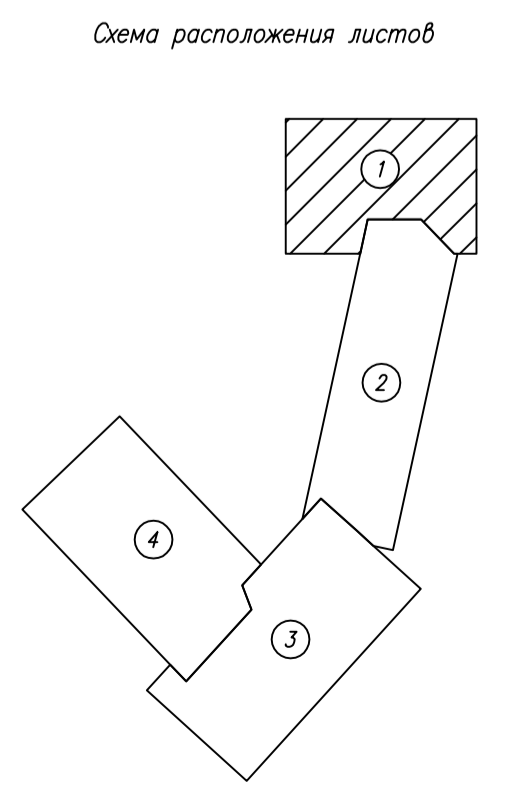

						04/2016			
						Проект планировки и межевания территории для объекта:			
Имя	Код	Лист	№ док.	Подп.	Дата	"Обеспечение земельных участков инфраструктурой мкр. Якар, Шордор, Шордор-2 в п.г.т. Верхняя Макскавка г. Сиктивкара (газификация)"			
Исполнитель	Осипенко	Р.Л.				Материалы по обоснованию проекта планировки территории	Стадия	Лист	Листов
							ПП	1	4
						Разбивочный чертеж красных линий			
						1:2000			
						ИП Осипенко Р.Л.			
						Формат А1			

Имя, № листа, Подп. и дата, Форм. инв. №

Имя, И. Ф. Фамилия
 Долг, и дата
 М.П. и подпись



- Условные обозначения:**
- граница проектируемой территории
 - красные линии
- Существующие инженерные сети:**
- газопровод
 - водопровод
 - канализация
 - ВОЛС
 - ЛЭП высокого напряжения
 - ЛЭП низкого напряжения
- Проектируемые инженерные сети:**
- газопровод высокого давления
 - газопровод низкого давления
 - узел подключения

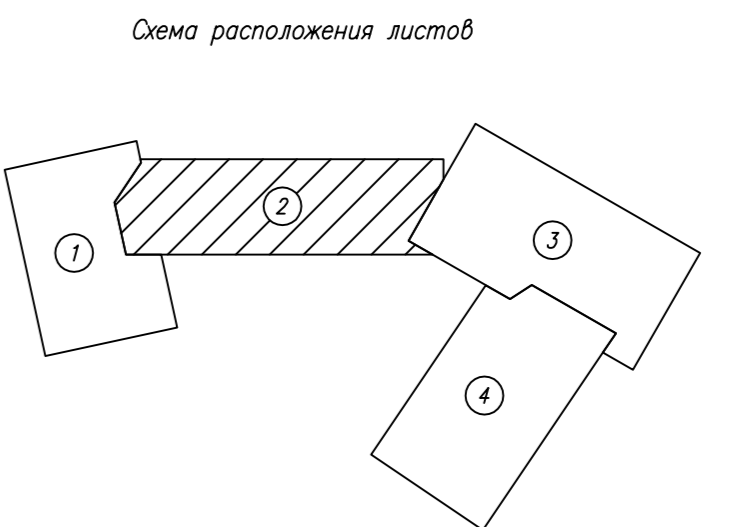

04/2016					
Проект планировки и межевания территории для объекта					
"Обеспечение земельных участков инфраструктурой мкр. Яглар, Шордара-2 в п.г.т. Верхняя Махсабова г. Сиктивикара (газификация)"					
Имя	Код	Лист	№ док.	Подп.	Дата
Исполнитель	Осипенко Р.Д.				
Материалы по обоснованию проекта планировки территории				Статус	Листы
				ПП	2 4
Разбивочный чертеж красных линий 1:2000					ИП Осипенко Р.Д.

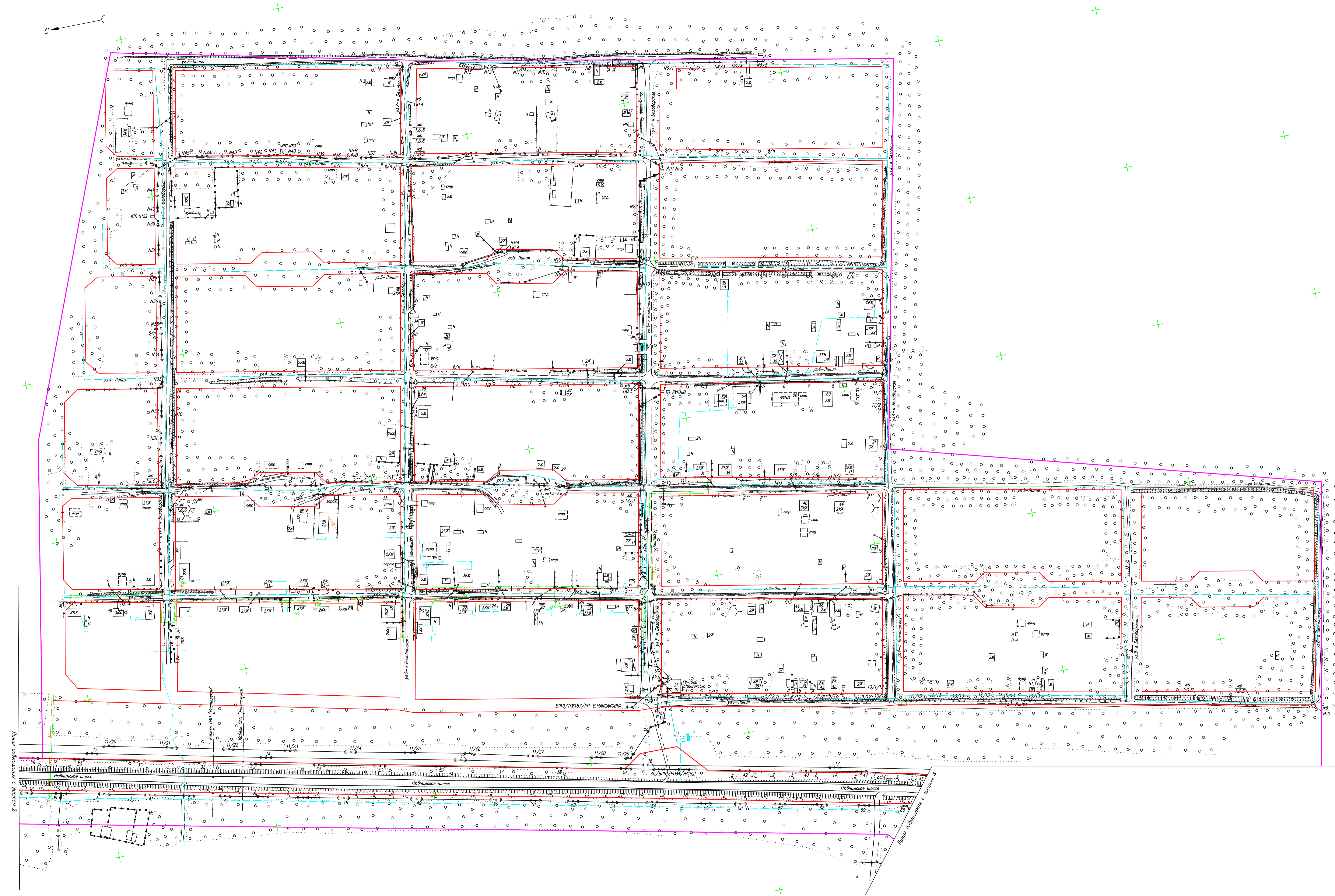

- Условные обозначения:**
- граница проектируемой территории
 - красные линии
- Осуществляемые инженерные сети:**
- газопровод
 - водопровод
 - канализация
 - ВОЛС
 - ЛЭП высокого напряжения
 - ЛЭП низкого напряжения
- Проектируемые инженерные сети:**
- газопровод высокого давления
 - газопровод низкого давления
 - узел подключения

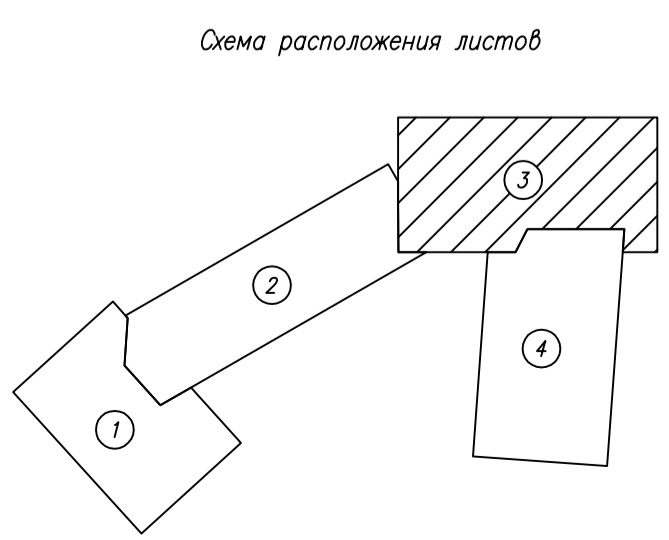

04/2016				
Проект планировки и межевания территории для объекта				
"Обеспечение земельных участков инфраструктурой мкр. Ягод. Шордар-2 в п.г.т. Варягия Максиковая в Сактавкоре (вазирлиция)"				
Исполнитель: Осипенко Р.П.				
Материалы по обоснованию проекта планировки территории			Страниц	Лист
			ПП	3 / 4
Разбивочный чертеж красных линий 1:2000				ИП Осипенко Р.П.
Формат А2/L				

Лист № 3 из 4

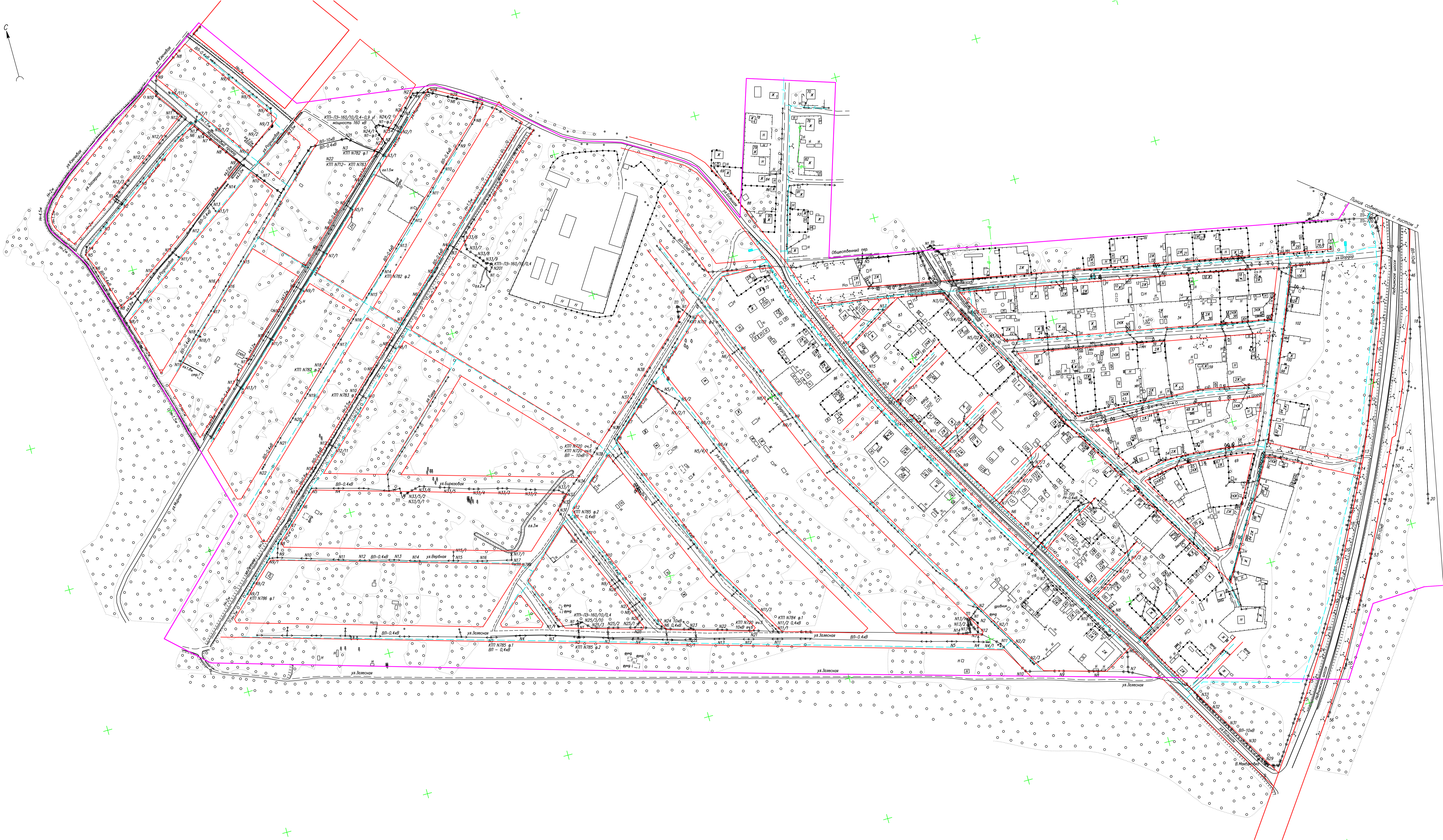

- Условные обозначения:**
- граница проектируемой территории
 - красные линии
- Существующие инженерные сети:**
- газопровод
 - водопровод
 - канализация
 - ВОЛС
 - ЛЭП высокого напряжения
 - ЛЭП низкого напряжения
- Проектируемые инженерные сети:**
- газопровод высокого давления
 - газопровод низкого давления
 - узел подключения

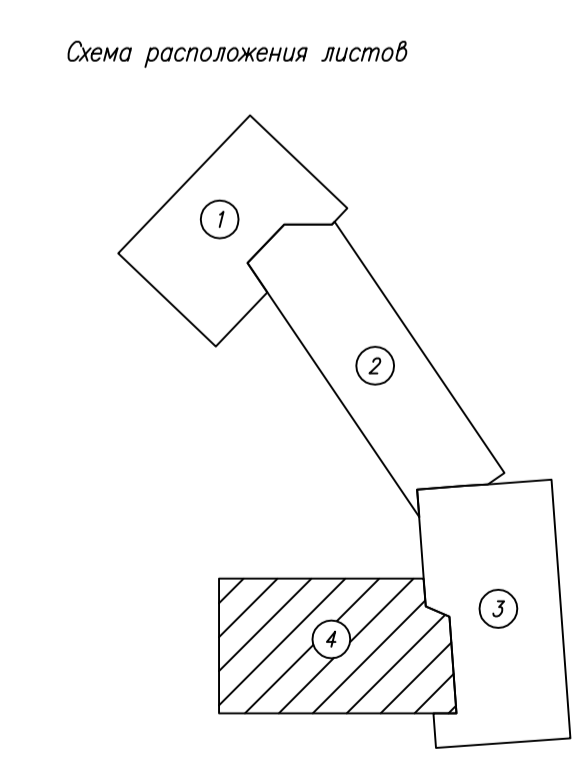

М.А.И. № 10/2016

					04/2016					
					Проект планировки и межевания территории для объекта					
					"Обеспечение земельных участков инфраструктурой мкр. Ягод. Шордар-2 в п.г.т. Варьяна Магаской в Сактаваро (газификация)"					
					Исполнитель: Осипенко Р.П.					
					Материалы по обоснованию проекта планировки территории					
					Страница		Лист		Листов	
					ПП		4		4	
					Разбивочный чертеж красных линий 1:2000					
					ИП Осипенко Р.П.					
					Формат А2х					

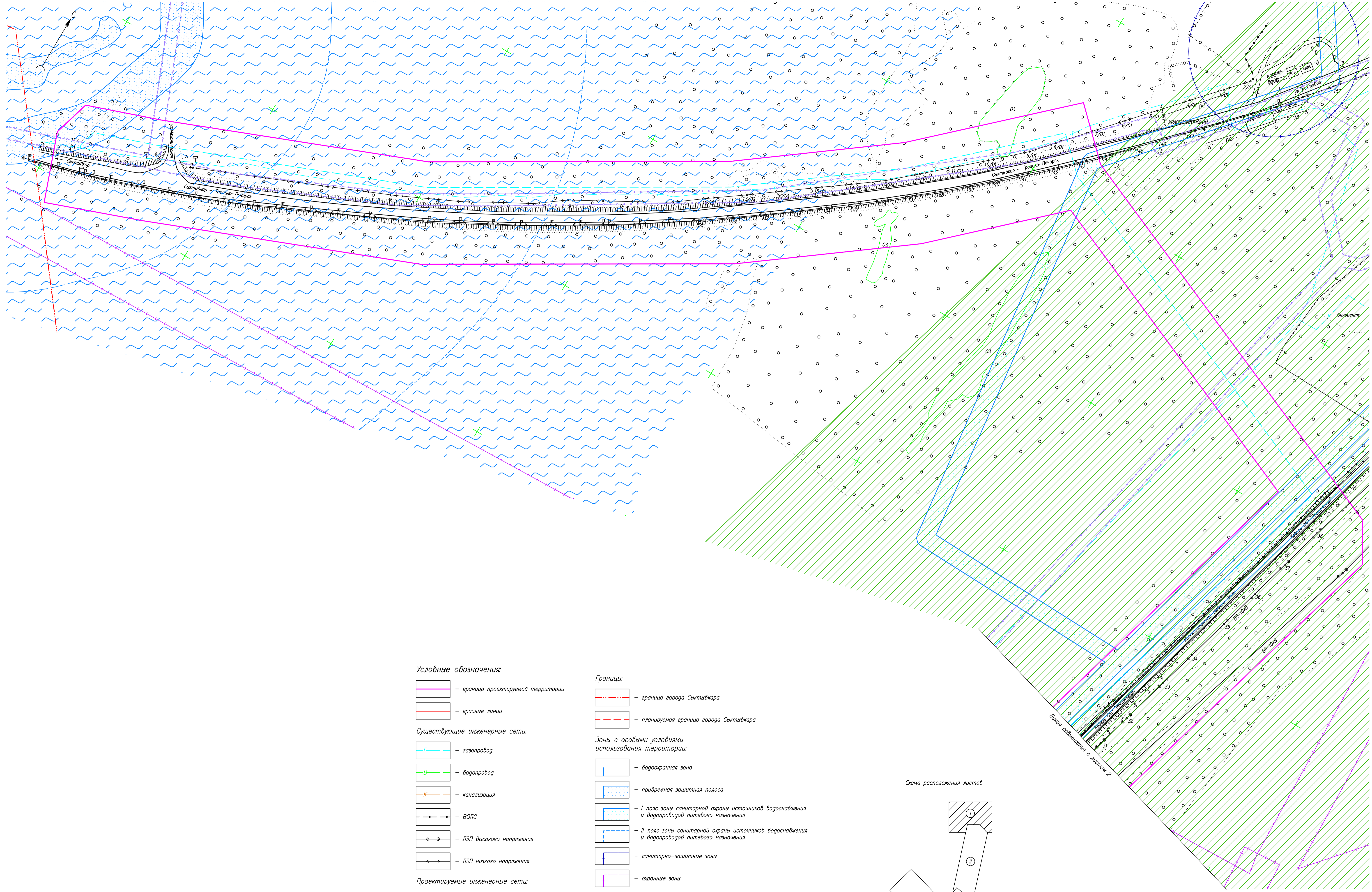

Условные обозначения:

- граница проектируемой территории
- красные линии
- Существующие инженерные сети:**
 - газопровод
 - водопровод
 - канализация
 - ВОЛС
 - ЛЭП высокого напряжения
 - ЛЭП низкого напряжения
- Проектируемые инженерные сети:**
 - газопровод высокого давления
 - газопровод низкого давления
 - узел подключения

Границы:

- граница города Сиктивькара
- планируемая граница города Сиктивькара

Зоны с особыми условиями использования территории:

- водоохранная зона
- прибрежная защитная полоса
- I пояс зоны санитарной охраны источников водоснабжения и водопроводов питьевого назначения
- II пояс зоны санитарной охраны источников водоснабжения и водопроводов питьевого назначения
- санитарно-защитные зоны
- охранные зоны
- санитарные разрывы
- зона затопления паводковыми водами 1% обеспеченности
- зона месторождений полезных ископаемых

Схема расположения листов

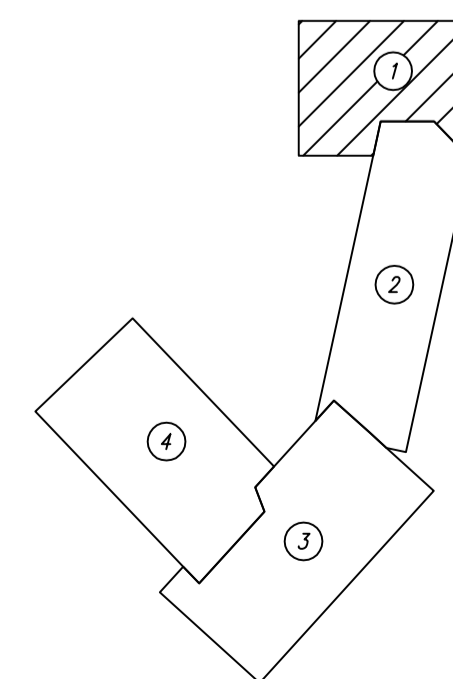

					04/2016			
					Проект планировки и межевания территории для объекта: "Обеспечение земельных участков инфраструктурой мкр. Яркод, Шардор, Шардор-2 в п.г.т. Верхняя Макскавка г. Сиктивькара (газификация)"			
Изм.	Колуч.	Лист	№ док.	Подп.	Дата			
						Старший	Лист	Листов
						ПП	1	4
						Схема границы зон с особыми условиями использования территорий 1:2000		
						ИП Осленко Р.Л.		
						1:2000		
						Формат А1		

Имя, И. Ф. Фамилия
 Должность
 Дата



Условные обозначения

- граница проектируемой территории
- красные линии
- Существующие инженерные сети:**
- газопровод
- водопровод
- канализация
- ВОЛС
- ЛЭП высокого напряжения
- ЛЭП низкого напряжения

Проектируемые инженерные сети

- газопровод высокого давления
- газопровод низкого давления
- узел подключения

Границы

- граница города Сиктивкарка
- планируемая граница города Сиктивкарка

Зоны с особыми условиями использования территории

- водооградная зона

- прибрежная защитная полоса
- I пояс зоны санитарной охраны источников водоснабжения и водопроводов питьевого назначения
- II пояс зоны санитарной охраны источников водоснабжения и водопроводов питьевого назначения
- санитарно-защитные зоны
- охранные зоны
- санитарные разрывы
- зона затопления паводковыми водами 1% обеспеченности
- зона месторождений полезных ископаемых

Схема расположения листов

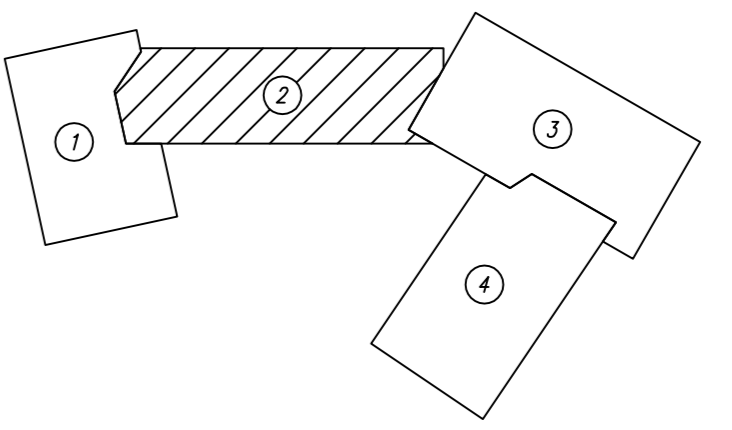

					04/2016		
Проект планировки и межевания территории для объекта: "Обеспечение земельных участков инфраструктурой мкр. Якорь, Шарора-2 в п.г.т. Верхняя Махасювка г. Сиктивкарка (газификация)"							
Имя	Код	Лист	N док.	Подп.	Дата	Исполнитель: Осипенко Р.Д.	
Материал по обоснованию проекта планировки территории						Страница	Лист
Схема границ зон с особыми условиями использования территорий 1:2000						ПП	2
						Листов	4
						ИП Осипенко Р.Д.	
Формат А3:С							



Условные обозначения:

- граница проектируемой территории
- красные линии
- Существующие инженерные сети:**
- газопровод
- водопровод
- канализация
- ВОЛС
- ЛЭП высокого напряжения
- ЛЭП низкого напряжения
- Проектируемые инженерные сети:**
- газопровод высокого давления
- газопровод низкого давления
- узел подключения
- Границы:**
- граница города Сактавска
- планируемая граница города Сактавска
- Зоны с особыми условиями использования территории:**
- водооградная зона
- прибрежная защитная полоса
- I пояс зоны санитарной охраны источников водоснабжения и водопроводов питьевого назначения
- II пояс зоны санитарной охраны источников водоснабжения и водопроводов питьевого назначения
- санитарно-защитные зоны
- оградительные зоны
- санитарные разрывы
- зона затопления паводковыми водами 1% обеспеченности
- зона месторождений полезных ископаемых

Схема расположения листов

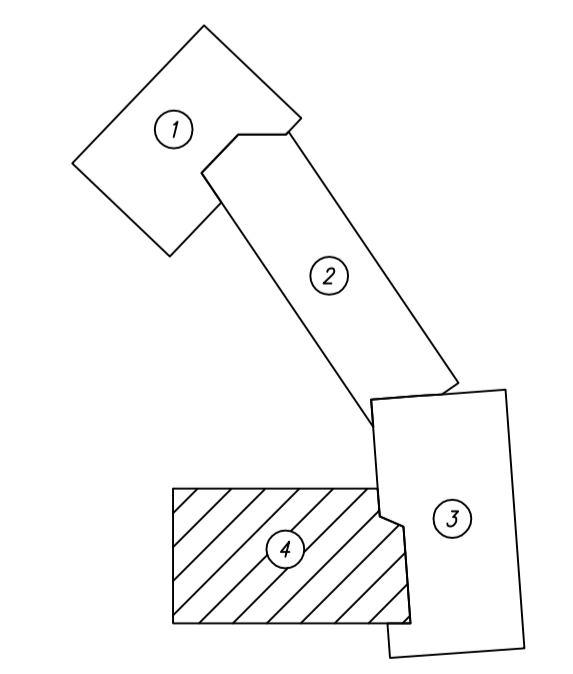

					04/2016				
					Проект планировки и межевания территории для объекта				
					"Обеспечение земельных участков инфраструктурой мкр. Ягод. Шадрин-2 в г.п. Варьяна Магистровск в Сактавске (вазиринский)"				
					Исполнитель: Осипенко Р.П.				
					Материалы по обоснованию проекта планировки территории				
					Схема границ зон с особыми условиями использования территорий				
					1:2000				
					ИП Осипенко Р.П.				
					Формат А2/4				

Лист № 4 из 4
Листы в разрезе
Бланк № 1/1